

Исследовательская работа по материалу «Историко – этнографические очерки Псковского края»

На территории, занимаемой ныне Псковской областью, волокнистые культуры - лен и коноплю - выращивали с глубокой древности, возможно, еще до ее заселения славянами. Славяне-кривичи, осевшие в этих местах в VII - VIII вв. н.э., вероятно, также принесли с собой навыки возделывания волокнистых растений; во всяком случае, им были известны не только сами культуры, но и приемы ткачества на древнем вертикальном стане. В последующие столетия льноводство стало одной из важнейших отраслей крестьянского хозяйства в крае и временами составляло наиболее значительную отрасль всей его экономики.

Для льноводства на Псковской земле имеются исключительно благоприятные природные условия: сочетание не очень тучных почв, повышенной влажности в течение всего лета и долгий световой день. Крепости волокна способствуют даже небольшие летние холода. Особенно хорошо лен растет на землях нынешних Порховского и Островского районов.

Во времена владычества на Северо-Западе Великого Новгорода крестьяне Шелонской пятины, в которую входили территории, относящиеся ныне к Порховскому, Стругокрасненскому, Плюсскому р-нам, платили оброк льняной пряжей и полотном. На землях Псковской республики в XIV - XV вв. был определен оброк отрепанным льняным волокном, которое измерялось горстями и пятками. Отрепанный лен и льняное семя продавались на Псковском торгу. Сохранилось летописное свидетельство о том, как в 1471 г. должностные лица Пскова «подрали», т.е. аннулировали, «льняную грамоту», что вызвало радость горожан. По-видимому, этот документ как-то ущемлял интересы тех, кто занимался куплей-продажей льна. После включения Пскова в состав Московского государства, псковичи экспортировали лен, пеньку и ткани домашнего производства (например, в Швецию), о чем упоминается в документах Посольского приказа, связи со сбором проезжей пошлины в 1666 г. Для упорядочивания торговли в 1676 г. были установлены правила, по которым лен и пеньку продавали особыми мерами - бёрковцами и полу-бёрковцами, а полотна, холсты и сукна сермяжные - сто аршинами и косяками.

В XVIII в. льном в Псковской губернии засевали 4/5 посевной площади. Под коноплю занимали площадь в 8 раз меньшую, чем под лен. Льняное волокно шло в Англию и Голландию, где перерабатывалось для

изготовления парусины. Центром торговли был г. Остров.

В XIX в. крестьяне продолжали занимать под лен значительную часть пашни. Проводилась селекция льна: при обработке срезали головки с самых высоких растений, их семена сохраняли как посевные. Занимались также «менкой семян»: крестьяне, замечая, что урожай год от года ухудшается, возили свои посевные семена верст за 50 и меняли их там на местные. Смысл этой «менки» состоял в перемене почв: лен, закаленный на тощем поле, давал быстрый прирост на более тучном. Результатом этой селекции явился сорт льна, известный по всей России и за ее пределами - псковский долгунец. Особенно ценились семена этого сорта, их вывозили во Францию, Бельгию, Германию. Экспортировалось и отрепанное волокно, и треста. Из вывезенных в 1846 - 1850 годах 3516 пудов русского льна одна треть была псковской. Семя льна вывозили до 1870 г. по 6000 пудов ежегодно.

В условиях крепостного права производство и продажа льна зачастую были для крестьянина единственным способом заплатить подати и приобрести необходимые товары: соль, железные изделия. Продажа льна помогала выжить в голодные годы, а неурожаи в Псковской губернии были нередки. Лен сеяли по несколько лет подряд, до полного истощения почвы; удобрений не хватало. Помещики, преследуя свою выгоду, требовали уплаты оброка одним льном. Все это дважды приводило к катастрофическому падению урожаев льна - в середине и в конце XIX в.

Зимой крестьяне нанимались трепать лен на небольшие предприятия, принадлежавшие местным помещикам и сельским богачам. Трепля льна, была особенно распространена в Псковском, Островском, Опочецком, Порховском уездах. Оплата шла за пуд отрепанного волокна.

В XIX в. на Псковщине была распространена перекупка льна. Перекупщики -бульни открывали в деревнях лавки, где торговали под лен. Действовали они полуполюгально, поскольку свидетельства на право торговли брать не желали, а продавали лен как свою собственную продукцию. Другая категория скупщиков – сумари и офени: они приобретали у крестьянок лен в обмен на мелочной товар.

Лен как товарная культура выручал крестьян и в 20-е годы XX в. На «льняные» деньги приобретались вещи, нужные в хозяйстве. Покупали и украшения. В припевке начала XX в. говорится:

«Посей, батюшка, ленку

В огороде, в уголку,

На мою долиночку,

На ясную косыночку».

Сев и первичная обработка льна

Для сеяния льна считалась хорошей старая залежная земля. Сеяли

также на другой год после картофеля или клевера. В годы НЭПа, когда крестьянам было разрешено свободное пользование землей, в деревне вернулись к древнему подсечному земледелию: жгли мелколесье, выросшее на пустошах - лядях, и сеяли в золу. Это давало хороший урожай в течение нескольких лет. Чтобы разбить комья земли, особенно на глинистых почвах, пользовались глыжабойкой, или чухмарем - орудием в виде деревянного молотка на длинной рукоятке. Пока отец пахал, сын-подросток разбивал комья.

Если требовалось купить семена льна для посева, то стремились покупать их с легкой руки - у человека, слывающего колдуном. Ценились также семена, пролежавшие 2-3 года, они считались сильнее свежееколотенных.

На Псковщине сохранилась память об обрядах, которые должны были, по представлению крестьян, способствовать урожаю льна. Приурочены они были к Прощеному воскресенью - последнему дню Масленицы. В этот день полагалось кататься вдоль деревни на лошадях «на долгий лен». Считалось, чем длиннее путь, который проедут на санях, тем длиннее будет и лен. Катались и дети, и взрослые. Катались молодежь после того, как она объезжала соседние деревни. Полагалось кричать: «Лен-ленок, уродись золотист, шелковист!» Дети просили сани и лошадь у какого-нибудь хозяина с условием, что будут ему кричать: «Чтоб тебе лен длинный-длинный вырос!»

Лен старались сеять раньше всех других культур, т.к. он растет долго. Бывало, сеяли сразу после вскрытия рек и озер. Более расчетливые и зажиточные хозяева сеяли лен дважды: ранний и поздний, чтобы в случае любых капризов погоды быть с урожаем. Сеяли не очень редко, чтобы лен сам во время роста забивал сорняки.

Начинали работу с утра в безветренный день, как и при посеве зерновых культур. Семена держали в сывне - лукошке из ракитовых прутьев. Чтобы не оставить пустых мест на пашне, за сеятелем шел ребенок, который отмечал край падения зерен, проводя по земле борозду поленцем. Существовал и другой способ: помощник ставил соломенные вешки - лехи. Это назвалось лешить.

«Тятя сеял, я лешила,
В тятю парочку просила, -
Погоди, дочка, годок,
Пока вырастет ленок».

Убирать (тягать) лен начинали в августе-сентябре: полагали, что лен поспекает к Спас-Преображенью (6 августа по ст.ст.). Признаками спелости льна считались: гладкий стебель, оголенный внизу (отваливалось девять листков у корня), и бурые, шумящие внутри головки. Снимали лев в

зависимости от того, что было нужнее - волокно или семя. Если волокно, то убирали лен до созревания головок; если семя - то после созревания, но волокно тогда было гораздо грубее.

Лен связывали в снопки, ставили несколько снопков бабками, стопочками, копнами, Измеряли лен пястками, т.е. охажками, сколько можно ухватить стеблей одной рукой. Непосредственно за уборкой следовало отделение головок. Существовало несколько способов: 1) кош обрезали головки самых длинных стеблей; 2) очесывали головки (стебли зажимали на козявке - приспособлении, состоящем из двух бревен, с отверстием примерно на уровне груди работника, а затем, просунув их в отверстие, счесывали драчкой - орудием наподобие маленьких грабель с зубьями из обломанных лезвий серпов); 3) стебли протаскивали через гребень из железных зубьев, насаженных на неподвижный брус (рыбление);

4) околачивали колотушками тут же на поле. Околачивание и вообще отделение головок было по большей части мужским делом. Головки льна затем молотили на гумне, так же, как зерновые – цепом. На Псковщине он назывался - привязь, приуз, а на севере, в Гдовском р-не - молотилка. Молотить предпочитали в 5 цепов, чтобы создавался нужный для работы ритм. Отец пенял 12-летней дочери: «Вы на гулянье ладите под музыку, а молотить почему не ладишь?» Девочка играла пальцами на столе, пока не научалась ладить. Молотили также конным катком - бревном со вставленными в него зубьями.

Льняные стебли без головок назывались трестой. Ее свозили к естественным источникам воды или выкопанным ямам-мочилам. По свидетельству конца XIX в., мочила копали «рачительные хозяева». Прочие мочили лен в озерах, речках. Это ускоряло процесс обработки - в мочиле треста обрабатывалась за 2 - 3 недели (срок зависел от температуры воздуха), а в проточной воде (в реке с заводами) - за 8 - 10 дней. Но процесс гниения, при котором внешняя часть стебля (костра) отделяется от внутреннего волокна, вредно влиял на состояние водоема: рыба погибала или уходила из этих мест, страдали и люди, когда брали воду для питья. Оптимальные условия для мочки тресты - теплая и мягкая вода. Чтобы создать такую среду, в мочило свозили до нескольких возов навоза. Кое-где в конце XIX в. бросали в мочило труп павшей лошади и оставляли там на несколько месяцев. Ускоряло ли это процесс обработки в действительности или было просто суеверием - в любом случае это был способ, опасный для здоровья, и местные власти по возможности пресекали подобные опыты.

По рассказам людей, родившихся в 1920 - 1930-е годы XX в., мочило - яма диаметром 5-6 м, глубиной около полутора метров; туда загружали по 100 копен льна, по 50 снопов в каждой. Лен накрывали хворостом, пригнетали камнями; если мочили в естественном водоеме - перегораживали место для мочения, чтобы лен «не ушел». Сигналом к прекращению мочения была пена, появлявшаяся на поверхности воды. Это значило, что

лен «закис». Лучше было недодержать лен в воде, поскольку его еще расстилали по полю на несколько недель. Перемоченный, перегнивший лен становился непрочным.

Затем лен стелили на пожне - только что убранным поле, на лугу, клеверище. Мужчины разбрасывали снопы по полю, женщины их развязывали и стелили стебли тонким слоем. Они вылеживались в среднем 2 недели, в холодную погоду и дольше - до месяца и более. Лен также провяливали на островьях, островинах - жердях из молодых елей, на которых сушили и снопы хлеба. Готовность льна определяли, ломая стебли: если «костица отпрыскивает», значит, пора лен сушить.

Лен вязали в пучки (кубышки) и свозили в овин или ригу, там ставили пучки на колосники. Если треста оказывалась пересушенной, ее пропитывали паром, поливая горячую печь водой.

Мять лен начинали тогда, когда завершена была уборка хлеба. До отмены крепостного права повсеместно работали ручной мялкой. Это брус с выдолбленными в нем пазами треугольного профиля; один конец снабжен парой ножек, другим концом мялка устанавливается на скамье или на обрубке бревна. Подвижная часть мялки - нож или било, соединенная с неподвижной частью шарниром, имела два ребра, входивших в пазы бруса. Пучок тресты клали поперек мялки и ударяли по ней ножом. Предельная производительность такой мялки была не более 2 пудов волокна в сутки. Однако с 1860 г., сначала в помещичьих хозяйствах, потом и у зажиточных крестьян, появились механические мялки - ручные и конные. Они увеличили производительность труда, в 2,5 раза. Ручные мялки были дешевле и внедрялись быстрее. По сведениям на начало 1870-х годов, мяльными машинами были наиболее оснащены хозяйства Островского, Псковского и Торопецкого уездов. К началу XX в. местные умельцы, не обладая техническими знаниями и пользуясь лишь отдельными фирменными каталогами, создавали оригинальные усовершенствования. Десяток мастеров в деревнях Бриданово и Лиственка Опочецкого уезда снабжали кустарными мяльными машинами всю округу и, возможно, соседние уезды. В 30-е годы XX в. после образования колхозов лен стали повсеместно мять с помощью машин.

Костра, кострика, костица - деревянистая оболочка стебля - также шла в дело. Ею мостили дороги в низменных болотистых местах, засыпали ее на зиму между окон.

Следующий этап обработки волокна - трепля. Этот вид работы даже выделился в особый отхожий промысел, которым крестьяне занимались зимой. Трепальных машин в Псковской губернии в начале XX в. было мало - только в отдельных имениях. Работали вручную, деревянным ножом с широким лезвием, обычно березовым, который назывался повсюду

примерно одинаково: трепачка (Себежский р-н); трепало, трепалка (Средняя Псковщина); трепило (Гдовский р-н); а также яснина (если изготавливался не из березы, а из ясеня). В сутки обрабатывали до 2-х пудов льна.

На этой работе бывали заняты все взрослые и подростки; в некоторых местах трепля льна была обязанностью мужчин. Уходили работать в сарай или на гумно, в ригу. Начинали работу в 4 часа утра, до рассвета трепали при свете лучины или фонаря, кончали поздно вечером, бывало, что и за полночь. Если семья большая, приходилось в сезон обрабатывать до 7 пудов льна, чтобы хватило на будничную одежду всей семье и осталось на приданое дочери.

При трепле появлялся первый полуфабрикат: отделялась самая грубая часть волокна, которую называли: отретье, отреты, иногда - омялье.

Об омятье и трепле льна есть загадка: «Сухое кость грызет, кожа в надобье годится».

Отрепанные волокна затем чесали. Это была женская и девичья работа.

Она не требовала такой большой площади, как трепля, но ее также выполняли вне жилого помещения. Вспомним зачин сказки, записанной в д. Носово Пушкиногорского р-на и, по-видимому, в начале XIX в. услышанной А.С. Пушкиным: «Три сестренки чесали в байне лен. Одна и говорить: «Вот если б меня государь замуж взял, я б весь мир бы одела одной длиной».

Пучок волокна (повеемо) наматывали на кулак левой руки. Чесание производилось в два этапа: железной щеткой (в Гдовском р-не - старой изработанной карзой, щеткой для чесания шерсти), а затем круглой щетью из свиной щетины. На первом этапе отделялось грубое волокно, которое называлось в разных местностях по-разному: изгребье, верхница, первый пласток, куделя. При более тонкой обработке щетиной появлялось пачесье (пачесы). Самое тонкое волокно, прошедшее полную обработку, называлось кужиль, тонкое.

Вторым видом волокна, которое производилось в значительных количествах на Псковщине, была овечья шерсть. Овец полагалось стричь 3 раза в году: в конце года (2 декабря ст.ст.), весной (на 6 мая ст.ст.) и к осени (около 6 августа). Лучшей шерстью считалась летняя, т.к. овцы пасутся и лежат на свежей траве; зимняя шерсть грубая и грязная из-за пребывания овец в хлеву. Существовало поверье, что овец нельзя стричь по понедельникам, средам и пятницам.

Шерсть летней стрижки мыли и чесали карзами - парой квадратных щеток с железными зубьями: пучок шерсти защемляли между зубьями щеток. Вычесанная шерсть была готова для прядения. Зимняя шерсть использовалась для катания валенок.

Прядение, супрядки, совместные работы женщин

Прясть лен и шерсть начинали в основном с Покрова Богородицы (1 октября ст.ст.). Этот день считался рубежом летнего и зимнего сезонов, нередко к этому времени уже выпадал первый снег. На Покров скот переводили на стойловое содержание. Большинство хозяев кончало обмолот хлеба, в основном бывала, завершена и вся первичная обработка льна и шерсти. Особенно много пряли незадолго до Рождества - в Филиппов пост: «Зиму прядем - пальцы сдерем». К Масленице полагалось уже иметь необходимое количество пряжи.

Кудель - пучок льняного волокна, предназначенный для прядения, - не имела точных параметров. Существовали какие-то приблизительные представления о том, сколько кудели привязать на лопасть прялки, чтобы хватило работы на вечер. Напряженный лен измерялся уже более точно, хотя эта мера зависела от индивидуальных способностей пряхи. Когда ниток на веретене наматывалось столько, что становилось тяжело прясть, брали другое веретено. Веретено с пряжей называлось ручешка, горка.

При работе на самопрялке ограничителем количества пряжи служила рогулька, охватывающая шпулю и равномерно распределяющая нить по всей длине шпули. Из одной кудели могла выйти шпуля ниток. Отрепы пряли на веретене, более тонкую нить - на шпуле.

Сборища для прядения и других женских рукоделий на Псковщине назывались обычно супрядками, кое-где - беседами. Собирались на супрядки каждый вечер, за исключением постов и канунов праздников. Кроме прядения льна и шерсти, девушки вышивали в пяльцах, вязали подзоры и салфетки - все это входило в приданое, по которому сваты судили о мастерстве невесты.

Супрядка была местом, где девушки могли свободно встречаться с парнями, выбирать себе жениха. Парни также приходили со своей работой: плели лапти и чуни-крутцовики, точили на переносных станочках веретена. Бывало, что и «мальцы лет до 15-ти» пряли, если в семье не хватало женских рук. Парни играли в разные игры - «в шубу», в карты, рассказывали сказки.

Супрядка распадалась на две части: время для работы и время для танцев и игр. Девушки, поджидая парней, примечали: если веретено нечаянно упало, в какую сторону оно повернется концом? С этой стороны должны явиться парни. Придя на супрядку, парни здоровались и рассаживались около понравившихся им девушек: «Кавалер сядет к моей прялке - весь в пыли и уйдет». Сиделись и на колени к девушкам. Гнать их не полагалось.

Повсюду известно поджигание кудели. Оно могло служить знаком окончания работы и начала гулянки. Могло быть и такое объяснение: «Шутя поджигали». Реакция девушек на эти действия была различной. Одна

просила парня принести ей веретено с пряжей взамен; другая могла всерьез рассердиться на парня: «Я его хлоп личинкой по морде». Чтобы заставить девушек прекратить работу, парни сваливали прялки в кучу, прятали их на улице, а то и в часовне, отбирали веретена. Девушки сердились, что парни не дают работать.

Игры и танцы на супрядках не отличались от обычных гуляночных развлечений. Игры:

- в ремешки (парень ударяет девушку ремешком по плечу, они целуются);

- в скамейку (парень и девушка, сидящие на концах скамейки спиной друг к другу, по условному знаку поворачиваются и, если они окажутся сидящими в одну сторону, - целуются, если сядут в разные стороны, - расходятся);

- в номера, в фанты, в «колидор» вызывать (также игры с поцелуем - парень вызывает девушку в сени).

Нынешние жители вспоминают в основном городские танцы, модные в деревне 10 - 20-х годов XX в. - вальс, краковяк. Однако танцевали и кадрили, именуемую также «ляного» (видимо, искаженное лансье).

Супрядки кончались поздно вечером. Если с гулянья молодежь расходилась постепенно, то с супрядки уходили все разом. По пути девушки-супряжонки и парни чудили, как и во время Святков. Подпирали входные двери домов, чтобы хозяева не могли выйти, заваливали окна и двери поленьями, раскатив у хозяев дома костер дров. Парни залезали на крышу и закладывали чем-нибудь печную трубу, воровали со двора сани и спускали их в речку или затаскивали на сарай. Стучали в окна, для чего вбивали гвоздь возле окна дома, привязывали длинную нитку и пропускали ее в кольцо: когда за нитку дергали, кольцо стучало в стекло. Последняя шутка - наиболее безопасная для шалунов; в других случаях могло «попасть дубиной».

Устройство супрядки имело в каждой местности свою традицию. В одних деревнях бывала только одна супрядка, на которую ходили девушки с 15 - 16 лет, считавшиеся уже невестами. «Маленьких с супрядки выкидывали вон». Они пряли по домам. По другому обычаю, серядухи - девочки на два-три года помладше - сидели с прялками у порога, что подчеркивало их неполноправное положение на супрядке. Когда выходила замуж одна из старших девушек, ее место занимала одна из серядух. Девушка, впервые пришедшая на беседу (супрядку), должна была пройти через своеобразный обряд посвящения: парни валяли ее в снегу. В других местах устраивали по 2-3 супрядки, по возрастам прях: подростки (7 - 10 лет), середохи (14 - 17 лет), девки (около 20 лет).

В одних деревнях собирались по черядам, т.е. каждый вечер пряхь

ходили к одной из девушек своего возраста. В других местах откупали избу на весь сезон супрядок у одинокого хозяина или хозяйки. Девушки после каждой супрядки мыли хозяину пол; арендной платой служили деньги, продукты или работа - девушки в следующем году ходили жать хозяину поле.

Каждая мать, выдавая дочери кудель на вечер, примечала, сколько та успеет напрядь. Поэтому, если девушка прогуляла этот вечер с парнем, он мог и украсть тут же на супрядке чужую ручешку и отдать ей. Иногда парень, подыскивающий работающую невесту, незаметно для девушки совал в кудель щепочку и наблюдал, за какое время кудель будет допрядена до этой отметки.

В Псковской губернии уже с середины XIX в. в крестьянский быт стали широко внедряться механические прялки с шнуровым приводом. Названия их варьируют: самопрялка, самопряха - наиболее частые. На границе с Белоруссией (Себежский р-н) – коловорот. Кое-где - немецкая прялка. В зависимости от расположения привода колеса к шпуле – стояк (столобок) и лежак (собачка). К XX в. самопрялки почти повсеместно вытеснили прялку с веретеном, которая сохранилась только кое-где на севере (Порховский, Стругокрасненский, Плюсский, Гдовский р-ны) и на юге (Себежский р-н). В этих местах предпочитали прясть на веретено лен, а на шпулю - шерсть, т.к. считали, что тонкая льняная нить лучше получается на веретене.

Самопрялки повсеместно имеют стандартные пропорции и набор деталей, разница состоит лишь в индивидуальном мастерстве токаря. Прялки же сохраняют черты местной традиции. В Себежском р-не прялицы с очень небольшой личинкой (лопастью) на ножке в виде четырехгранного бруса; ножка и хвост (донце) соединены укосиной, сбиты на гвоздях. Вид этих прялок вполне утилитарный, украшения отсутствуют. Имеются надрезы по торцу лопасти для шнура, которым крепят кудель на лопасти. Порховские прялки по конструкции также составные, но по форме резко отличаются от себежских; среди русских прялок они, скорее, приближаются по форме к тверским. Эти прялки массивны, имеют большую лопасть, фигурно завершенную тремя волнообразными фестонами, а внизу украшенную выступами наподобие серег. Лопасть у них переходит в ножку - широкую, фигурно профилированную доску. Конец донца вырезан такими же волнообразными фестонами, как и лопасть. Эти прялки нередко расписывали букетами по темному фону. На севере Псковщины существует еще один тип прялок, сходный с изделиями из северных и восточных мест: Прионежья, Новгородской и Вологодской областей. Проникали на Псковщину и прялки-золоченки, из Валдая, где существовал целый прялочный промысел.

Супрядки собирались в самое темное время года. Особой заботой, поэтому было обеспечение освещения. Там, где девушки откупали избу для

работы, освещением ведал хозяин: он заменял лучины в светце в течение вечера. Парни приносили на супрядки по березовому полену для лучины. Так было еще в начале XX века. С появлением в деревне в 20-е годы керосиновых ламп об освещении нередко заботились сами девушки: либо вскладчину покупали лампу и керосин, либо, если собирались друг у друга, освещением ведала хозяйка.

К началу Великой Отечественной войны светцы были почти повсеместно изъяты из употребления, да и пряли девушки перед войной мало, а то и вовсе не пряли. Военная разруха вынудила крестьян заниматься домашним ткачеством. Женщины, родившиеся в середине 20-х годов, учились прясть и ткать одновременно - лет 15-16-ти от роду. Пряли лен и шерсть, т.к. это было необходимо для изготовления теплых полушерстяных тканей на юбки и брюки (сукна). На супрядке девушки по очереди светили друг другу, забравшись с пучком лучины на печь.

Пряжу делали и мужчины, однако прием, которым они пользовались, напоминал, скорее, не прядение, а витье веревок. Грубое волокно (отрепья) навивали на палку с крючком. Полученные толстые веревки - крутцы шли на изготовление латей-крутцовиков, или чуней. Крутцы также были полуфабрикатом для витья веревок, для тканья одеял.

Перемотка пряжи и снование

Нити с нескольких веретен сматывали на мотовило - крестообразное приспособление из 2-х планок, вращающееся на трехногой подставке. Мотовилом называли также станок с вертикальной крестовиной, которая вращалась при помощи рукоятки (баран). Нитки, навитые на мотовило, составляли мотушку. В зависимости от местной традиции, а также от того, какой прялкой пользовались в данной местности, ручной или механической, разнилось количество ручешек, составлявших мотушку: Гдовский р-н - 2 веретена или 3 шпули; Порховский р-н - 5 горок, 10 ручешек (разные названия пряжи с 1 веретена). Мотушки, кроме того, взвешивали на безмене - на фунты.

Пряжу, снятую с мотовила, заворачивали в тряпку и белили в золе. Для этого золу просеивали через решето, засыпали ее в чугунок и заливали водой. Крепость раствора определяли опытным путем: если он на ощупь «скользкий», то разбавляли. Варили пряжу, по одним свидетельствам, около часа, по другим - сутки. После золения мотушки полоскали в проточной воде, а затем вешали на мороз. Эта работа приходилась на конец зимы, канун Масленицы, когда нередко солнечные дни.

Беленую и просушенную пряжу нужно было перемотать для последующих операций. Мотушку надевали на горизонтальную вращающуюся крестовину, называемую баба или перушки, и мотали нить на вьюшку или луб - берестяной или осиновый цилиндр, вращающийся на оси. Ось укрепляли в стене избы. Таких вьюшек навивалось несколько. Одни из

них предназначались для нитей основы, другие - для нитей утка будущей ткани. Чтобы заправить уточные нити в челнок, их вновь перематывали: сучили на цевки. Цевка - съемная часть ткацкого челнока: полая трубочка из бузины или тростника. Цевку насаживали на ось сукала, небольшого настольного станка. Вращая рукоятку, наматывали нить на цевку, затем цевку с пряжей снова вставляли в челнок. Эта работа непосредственно предшествовала ткачеству.

После этого переходили к снованию нитей. Снование - это работа, при которой определяется длина и ширина будущей ткани. Она считается у деревенских ткачих одной из самых сложных и ответственных, поскольку ошибки здесь зачастую непоправимы: «Весь став пропадает». Приспособление для снования имеет на Псковщине несколько названий: сновальня (Порховский р-н), сновильна (Гдовский р-н), круг (Себежский р-н). Это громоздкое вращающееся сооружение из двух крестовин - верхней и нижней, которые соединены по центру общей осью, а на концах - брусьями (столбами). Снуют в деревне еще до сих пор, навивают для тканья половиков фабричные нитки № 10. Сновальню крепят к полу и потолку избы. Затем прикрепляют к стене или ставят на лавку пару вьюшек с пряжей. Концы ниток пропускают в кольцо, вбитое в потолок: это выравнивает нитки при сновании.

Один полный оборот на сновальне называется стена и составляет 5-6 м. Название восходит к старинному способу снования, который до недавнего времени был известен на юге Псковщины, в Себежском р-не: в стену дома вбивали колышки и на них сновали нитки. Длина стены среднего сруба как раз около 6 м, по-старому, 3 сажени. Длина будущей ткани задается количеством оборотов (стен). Сновать начинают сверху вниз. Следующий оборот - в обратную сторону, третий оборот - опять сверху вниз и так далее. При каждом обороте проводят нить через особую перекладину внизу сновальни таким образом, что четные ряды нитей ложатся сверху, а нечетные - снизу перекладки. Так образуется ткацкий зев - разделение нитей, на котором основан принцип техники ткачества. И сама перекладина и зев называются одинаково. Название варьируется в местной традиции: цены, ценовья, кресты. Общее число нитей, навитых на сновальню, определяет ширину будущего полотна. Считают нити, пользуясь простыми мерами: 1 - нитка, 2 - пара, 30 ниток или 15 пар - пасмо. Каждое пасмо отмечают, перевязывая бечевкой. Пасмами называют также 30 тростинок берда - детали ткацкого стана. Количество пасм зависит от сорта пряжи. Например, грубые изгребные нитки вдеваются в бердо с редкими зубьями. В этом берде может быть 6-7 пасм (общее число нитей от 360 до 420, считая, что в зуб, т.е. между двумя тростинками берда вдевают пару нитей). Счет ведется по одной половине основы, так что, перевязывая каждое пасмо, фактически отмечают не 30 нитей, а 60 (30 пар). В целом, такой счет экономит время и усилия, позволяет легко рассчитать большое количество

нитей. Поэтому крестьянки, не умеющие читать и писать, свободно осваивали эту «грамоту» и могли в ее пределах даже изменять количество нитей, если им почему-либо не хватало пряжи. Во время работы метят углем основу на каждой стене, чтобы не сбиться со счета при быстром вращении сновальни.

Перед тем, как снять готовую основу, цены перевязывают веревкой. Основу складывают петлями, плетут из петель «косу», которая при необходимости может быть легко распущена. Косу плетут с того конца, с которого начинали сновать, цены должны быть наверху.

Существует целая группа слов, обозначающих ошибки при сновании. По большей части это перекрещивание соседних рядов основы, которое имеет названия: заклики, перемот, промот, кобылка. Если путаница замечена тут же, нитки легко перевести в правильное положение, но, если ошибка обнаружена, когда уже навивают основу на стан, - ткать будет очень трудно. Еще хуже, если забудут перевязать цены - эту оплошность уже ничем не исправить: «Всю основу срежешь и в печку бросишь».

Массовое распространение сновален относится к 20-ым годам XX в. В одних деревнях они были чуть ли не в каждом доме; в других - только 2-3 на всю деревню. За день на одной сновальне могли поработать 5 хозяек. Эта работа начиналась с первых дней Великого поста; почти весь лен и шерсть был нарядены. Во время поста, кроме того, уже достаточно светло для такой работы.

Устройство стана. Навивание на стан. Процесс ткачества

Следующая, столь же ответственная, операция - перенос основы на ткацкий стан. В том виде, в каком стан до сих пор бытует в псковской деревне, он известен около 300 лет. Он оказался так живуч по нескольким причинам: уклад жизни крестьян за это время не так уж сильно менялся; домашние ткани обходились дешевле, чем покупные; почти все детали устройства могут быть заменены или починены хозяином, имеющим обычные навыки плотника. Возможности этого стана достаточно широки, с его помощью образуются разнообразные переплетения. Названия стана разнятся: став (Порховский р-н), стативо (Гдовский р-н), кросна (Себежский р-н). Стан, налаженный для выработки простого холста, устроен следующим образом:

1) Рама стана, его опорно-несущая конструкция, на которой устанавливаются все рабочие части: ставь, стативо. На раме крепятся два вала. Сзади - верхний вал, колода, для натягивания петель основы; спереди - нижний вал, пришва, для натягивания готового полотна. Чтобы нити основы не провисали, валы застопоривают с помощью палок. В пространстве между колодой и пришвой основа проходит через несколько приспособлений, делящих и группирующих нити основы.

2) Цены, ценовые доски - тонкие дощечки, по длине несколько

превышающие ширину будущей ткани. Их вкладывают в зевы основы.

3) Нитченки, ничелки, ниченицы, нить, кепы - приспособления для деления основы на зевы. Имеют вид рамок с веревочными петлями - кобылками. Для простого холста требуется пара нитченков. Их подвешивают к стану на шнурах, пропущенных через блоки (колесики, пикалячки, цапки), чтобы они свободно двигались вверх-вниз. Управляют нитченками с помощью педалей - поножей. Переступая по ним, ткачиха попеременно поднимает и опускает нитченки; каждый раз образуется зев, в который она прокидывает челнок с уточной нитью.

4) Бердо - рамка с решеткой из тонких лучинок (тростинок, зубков), между которыми проходит основа. Бердо устанавливает ширину и плотность ткани, выравнивает ход основы. Бердо вставлено в разъемную двухчастную раму - набилки. Это устройство позволяет подвесить бердо к стану, а также усиливает удар при прибавке утка.

О навивании основы сами ткачихи говорят: «Что стан собрать, что невесту замуж». Работу эту выполняют вдвоем.

1. Вкладывают в основу пару ценовых дощечек, каждая фиксирует один зев. Дощечки связывают между собой на концах, чтобы не выпали.

2. Основу сначала навивают на колоду. Одна работница вращает вал и расплетает косу, другая передвигает по направлению к себе ценовые дощечки, чтобы равномерно распределить основу на валу. Работа это кропотливая, требующая неослабного внимания, поскольку нити не должны нигде провисать. Таким образом, почти вся основа оказывается на колоде. Петли на нижнем ее конце разрезают.

3. Навешивают на стан пару нитченков. Чтобы заправить нити в нитченки, работницы садятся друг против друга: одна подает двумя пальцами нитку через петлю (кобылку) нитченки, другая принимает ее. В одну нитченку пропускают нечетные нити, а в другую - четные. Если забывают вдеть нитку в кобылку нитченки или вдевают нитку из другого зева (это называется близни), при тканье получается брак, дорожка.

4. Нити вдевают в бердо. Здесь порядок основан не на разделении зевов, а на группировке пар нитей, образующих зев. Каждую пару нитей, четную и нечетную, пропускают в зуб между тростинками берда, пользуясь самодельным крючком - щепкой, у которой с одного края сделана зарубка.

5. Перед тем как прикрепить основу к нижнему валу (пришве), готовят затыкальничек или притыкальничек. Это короткий кусок холста, надрезанный с одного конца и сшитый в виде 4-6 фестонов, заканчивающихся петлями. Другой конец затыкальничика зашит, в него продевают прут и закрепляют его на пришиве. Основу соединяют с затыкальничиком через прут, на котором чередуются попеременно: петля затыкальничика - петля основы. Эта сложная система крепления служит для

равномерного натяжения основы, что особенно важно при начале тканья.

6. Бердо вставляют в набилки, а набилки подвешивают к стану. К нитченкам подвязывают на шнурах педали - поножи, следя за тем, чтобы образовался зев, достаточный для прокидывания челнока, а основа натягивалась не очень сильно.

С этого начинается собственно ткачество. Первые 10-20 рядов утка уходят на кромку; основа выравнивается, устанавливается нужная ширина и плотность ткани.

Описанным здесь способом вырабатывался холст полотняного переплетения - прость, простка, портно. По этому поводу в деревне замечают: «Ткать и дурак мог. Основать и вдеть - это главное».

Однако во время ткачества работницу подстерегали неожиданности – например, могла сорваться чересчур сильно натянутая нить. Ткачиха ошибалась в расчёте узора, особенно, если её отвлекали. Поэтому каждый, кто видел женщину за станом, должен был приветствовать её особой приговоркой: «Спех тебе за став» или обычным пожеланием «Бог помочь, жабка, красенки ткати!», «Спасибо рачек, за добрые словца».

Норма выработки была различной: от 1-2 аршин до целой стены в день, но надо полагать, это зависело и от мастерства ткачихи и от сложности работы.

Вытканые холсты мочили и расстилали весной на солнце. Стелили холст на талом снегу, оставляли на ночь. Старались кончить беление к Пасхе, т.к. в Пасху такие работы были запрещены. Холсты белили и летом – на позже. «Жгучее солнце белил». На концах холста делали петли, в землю забивали колышки и растягивали на них холст.

Холст с полного навоя назывался *став* (Гдовский район), *трубка* (Гдовский, Порховский, Печорский район), *прошесть*, *новина* (Порховский район).

Для каждого вида изделий изготавливали определённое количество основы, которую меряли *стенами* и *аршинами*; в советское время стали пересчитывать на метры, но не забывали и старые меры.

Стена – мера, зависевшая от местной традиции. В Себежском районе называют стену в 6,5 м., что приблизительно соответствует 3 казённым сажням по 213 см. В Порховском районе стена составляет 7 аршин, т.е. около 5 метров. В Гдовском называют стену в 5 м.

На постельник (матрац) требовалось 3 или 2,5 стены холста (если стена равна 7 аршинам), на салфеточный холст – 2 стены. На узорчатое покрывало, сшитое из 3 кусков ткани – 1 стена. На мужскую рубаху шёл *полустенок*, т.е. 3 м. ткани; полотно ткали, используя широкое бердо в 12 пасм. На мужской кафтан тратили 8 аршин домашнего серого сукна, на

армяк – 12 аршин, т.е. 1, 5 стены. На пологи, занавески на кровать расходовалось от 15 до 17 м., т.е. 3 -3,5 стены. Из 1 стены холста можно было изготовить 4 полотенца средней длины.

Для каждого вида пряжи существовали свои бёрда. Их в доме всегда бывало не меньше 5-6. Для грубой пряжи– *изгребья* – существовали редкозубые бёрда, вмещавшие 6-7 пасм; их называли в обиходе *шестуха*, *семуха*.

Полотно из изгребья – верховница – шло на одеяла, покрывала, верхнюю одежду, портянки; изгребная пряжа служила основой для половиков. Более тонкую *пачесную* пряжу вдевали в бёрда о 8-9 пасмах – *восьмуху и девятню*.

Пачесное полотно использовалось на матрацы, рабочую мужскую одежду – рубахи и порты, на сарафаны и юбки, на грубые полотенца, скатерти, пологи.

Самой тонкой пряже – *кужилью*– соответствовали бёрда в 10-14 пасм (*десятня, одинчик, двойчик, тройчик, четверник*.) *Кужлёвая точка* – тонкое полотно – шло на праздничные и нижние рубахи, полотенца, простыни, кисею. Невеста шила из тонкого полотна дары – одежду и полотенца для жениха и его родни.

Самый обычный крестьянский холст бывал 38-45 см шириной, т.е. укладывался в старую русскую меру – локоть. Кое - где изготавливали и более широкие холсты – до 67 см. В тех местах, где русские жили по соседству с эстонцами (с конца 19 в.), они научились ткать на широком эстонском стане – в Гдовском, печорском районах. Длинные бёрда с железными или медными зубьями вмещали до 15 – 18 пасм, полотно выходило от 70 см. до 1 м шириной.

Техника ткачества. Виды тканей.

Две нитченки ткали *прость, простку, простую точку* – ткани полотняного переплетения. Простую точку могли отдать в мастерскую для окраски в синий кубовый цвет. Потом её набивали узором.

Цветная клетчатая ткань, тканная в 2 нитченки, называется *пестрядь*. Наиболее частые цветовые сочетания в ней – бело – красные, бело – синие клетки, бело – красно – синие с добавлением жёлтых нитей. Счёт нитей при её изготовлении шёл на пары. Из клетчатой пестряди шили юбки, рубахи, пологи на кровати.

Если требовалась более прочная ткань, выдерживающая натяжение в диагональном направлении, ткали так называемую *рядень, ряднину* – холст саржевого переплетения (наиболее известный фабричный аналог – джинсовая ткань). Для этого стан оснащали не 2 -мя, а 3-мя или 4-мя нитченками. Этот холст шёл на матрацы, портянки, сукно, которое по льну

потыкали шерстью.

На 4-х нитченках вырабатывали ещё два вида ряднины.

1. *Ёлочка* или *сосонка*. Узор получался в виде ломаной линии. В «*ёлочку*» изготавливали полосатую бело – синюю пестрядь на мужские штаны.

2. *Кружки*. Этот приём называется *тканье с переломом*. Получалась фактура в виде ромбов или косой сетки.

Бывали и более сложные варианты «*ёлочки*», где сочетались участки обычной ряднины (косые строчки) и кружков. Эти орнаменты так же зависели от порядка заправки нитченков. Если перетыкали полосами цветного утка, то узор выступал ещё рельефнее. Так ткали половики в Стругокрасненском и Гдовском районах ещё в середине 20 века.

Ткань в 8 нитченков, называемая *восьмикепина*, распространена повсюду. Узоры, вырабатываемые этим способом, называются *шашки*, *плашки*, *пряники* и образованы *квадратами*, *прямоугольниками*, *расходящимися в шахматном порядке*. *Восьмикепина* бывает однотонная или цветная, чаще всего по белёной основе подтыкают синими, красными нитями. Ткали тоже по белой основе суровым льном, что создавало особый эффект. Так изготавливали скатерти, салфетки, полотенца. Полотенца – часть ткали «белым по белому», а концы перетыкали красной хлопчатобумажной нитью. Более сложные виды этой техники – 10-12 кепов, даже до 24 кепов – происходят уже от мануфактурного ткачества. Так изготавливали тонкие полотна для праздничных рубах. Узоры – рельефные полосы, сплошное заполнение мелким узором (*клопочки*). Для работы на 8,10, 12 нитченках требовался сложный расчёт: составлялась схема заправки, называемая *подвизи*: нужно было не только правильно вдеть нитки, но и подвязать педали к нитченкам.

В Порховском и Стругокрасненском районах ткали праздничные *удеяла*.

Это были покрывала, которые по льняной основе перетыкали узором из шерстяных ниток или льняной пряжи более толстой крутки. Такие покрывала составляли часть приданного, даже небогатые невесты считали необходимым изготовить их хотя бы 3 штуки.

Существовало несколько способов выработки узора покрывал:

1. Узор вырабатывался с помощью доски – *выборное ткачество*. Во время тканья под холстом висело одновременно по несколько клубочков разноцветной шерсти. В Порховском районе любили ткать по чёрному фону (*земле*) контрастными цветами: красным и зелёным, жёлтым и сиреневым, голубым. Узоры были разнообразные: традиционные в виде звёзд и косых крестов, шашки, узоры, снятые с образцов фабричных тканей или образцов для вышивания крестом.

2. Узор вырабатывался с помощью металлической спицы – прутка, немного превышающего по длине ширину основы. Нить утка набиралась на спицу, образуя петли: получалась махровая ткань. В Гдовском районе такие покрывала называли *хохлами*, в Порховском – *тканье шишкам*. Хохлухи перetyкали не только шерстью, но и полосами тряпок. Этот способ годился как для ткани полотняного переплетения, так и для ряднины.

Одним из распространённых видов узорного ткачества на Псковщине, было так называемое бранное ткачество или *забираний* (*выбираний*) узор. В северных уездах (нынешние Порховский и Плюсский районы) оно сохранялось до начала 20 века. Браный узор получали с помощью *бральницы* – узких дощечек с заострёнными концами. Основу заправляли как для простого холста. Бральницей, как иглой, поддевали требуемое по узору количество нитей, затем ставили бральницу на ребро: образовывался дополнительный зев, который фиксировали с помощью такой же дощечки, но уже за бердом и нитченками. Особенность бранного ткачества состоит и в счёте нитей: основу считают не только парами и пасмами, но и *чисменками* – группами по 3 нитки. Эта мера необходима для работы по образованию узора. Бранные узоры по большей части красные. Ими украшали полотенца, подола и рукава рубах. Бранные орнаменты пытались воспроизводить способом многоремизного ткачества, но они выходили более крупными, чем при ручном переборе.

Рисунок ткацкого станка по материалам экспедиции Т.Г.Шубиной

в Гдовский район д. Дедино, 1996 год.



Рис. 32. Стативо (ткацкий стан) перед началом тканья, с натянутой основой.

Псковская обл., Гдовский р-н, Плесновская волость, д. Дедино. (Рисунок Т.Г. Шубиной по материалам экспедиции 1996 г.)

1. Колесики. 2. Пряжók. 3. Затыкáльник.
4. Шнуры. 5. Ничелки.

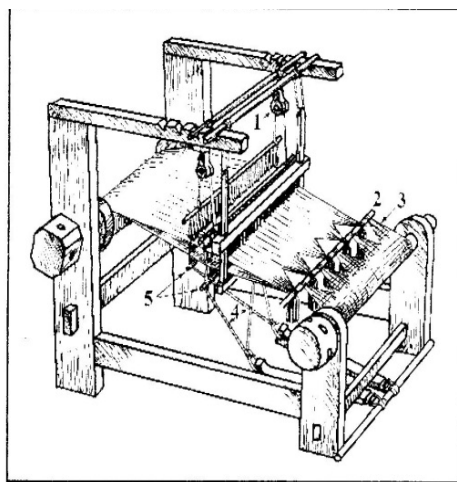

Рис. 33. Стативо (детали).

Псковская обл., Гдовский р-н, Плесновская волость, д. Дедино. (Рисунок Т.Г. Шубиной по материалам экспедиции 1996 г.)

1. Ставьны (ставы). 2. Набильки. 3. Бердо. 4. Колода.
5. Пришва. 6. Пряжók. 7. Челонók. 8. Понóжи.

*Образцы тканых изделий из Порховского и Гдовского районов
1995 – 1996 годы*

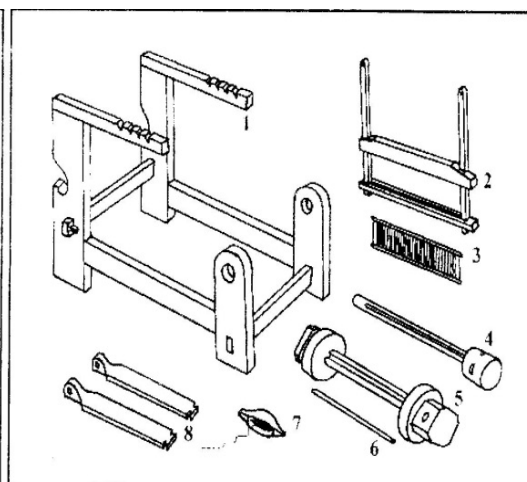

Рис. 34. «Удеяло» (покрывало). Лен, тканье выборное «шишкам».

Псковская обл., Порховский р-н, Дубровенская волость, д. Маньлово. (АМЭЭ СПбГУ. Фото 1995 г.)

Рис. 35. «Удеяло» (покрывало). Лен, шерсть, выборное ткачество по фактуре «четыре кепы».

Псковская обл., Порховский р-н, Дубровенская волость, д. Малы Замушки. (АМЭЭ СПбГУ. Фото 1995 г.)

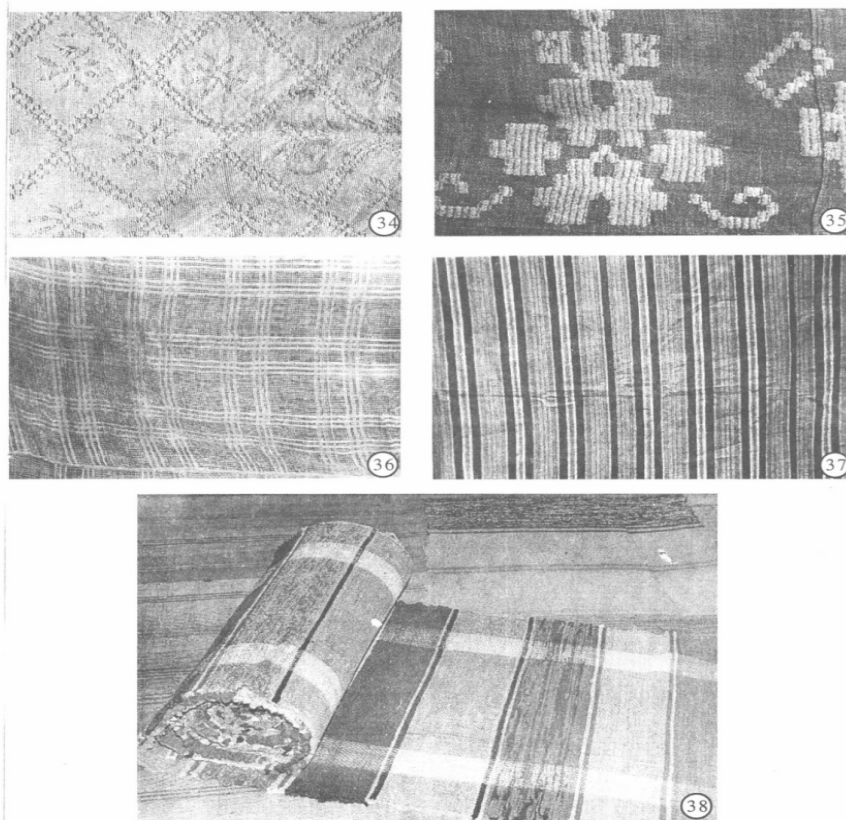
Рис. 36. Кисея. Лен, тканье «с доской».

Псковская обл., Порховский р-н, Дубровенская волость, д. Маньлово. (АМЭЭ СПбГУ. Фото 1995 г.)

Рис. 37. Наматрасник. Лен, многоремизное ткачество. Фактура «в сосонку».

Псковская обл., Порховский р-н, Дубровенская волость, д. Маньлово. (АМЭЭ СПбГУ. Фото 1995 г.)

Рис. 38. Половик тканый.

Псковская обл., Гдовский р-н, Плесновская волость, д. Дедино. (АМЭЭ СПбГУ. Фото 1996 г.)

Библиография:

Историко – этнографические очерки Псковского края: [Монография]/
Под ред. А.В. Гадло-Псков: ПОИПКРО, 1998.-315с.